

Pour l'utilisateur

Notice



icoVIT exclusiv

Chaudière à mazout à condensation

FR, BEfr

Mentions légales

Type de document:	Notice
Produit:	icoVIT exclusiv – VKO 156/3-7 – VKO 256/3-7 – VKO 356/3-7
Groupe cible:	Utilisateur
Langue:	FRA
Numéro de document_version:	0020124854_00
Date de création:	01.09.2011

Éditeur/constructeur

Vaillant GmbH

Berghauser Str. 40 ■ D-42859 Remscheid
Téléphone +49 21 91 18-0 ■ Fax +49 21 91 18-28 10
info@vaillant.de ■ www.vaillant.de

© Vaillant GmbH 2011

Toute reproduction totale ou partielle de la présente notice nécessite l'autorisation écrite de la société Vaillant GmbH.

Toutes les désignations de produits contenues dans la présente notice ont été déposées par les sociétés qui en sont propriétaires.

Sous réserve de modifications techniques.

Sommaire	3	Vue d'ensemble des appareils	6
1	Remarques relatives à la documentation	1	
1.1	Symboles utilisés	1	
1.1.1	Symboles	1	
1.2	Structuration des mises en garde	1	
1.3	Documents applicables.....	1	
1.4	Conservation des documents	1	
1.5	Validité de la notice.....	1	
2	Sécurité.....	2	
2.1	Mises en garde relatives aux opérations	2	
2.2	Qualifications requises au niveau du personnel	2	
2.2.1	Utilisateur	2	
2.3	Consignes générales de sécurité.....	2	
2.3.1	Menace pour l'environnement en cas de fuite de mazout.....	2	
2.3.2	Dommages au niveau du dispositif d'alimentation en mazout dus à l'utilisation de biomazout.....	2	
2.3.3	Danger de mort dû à une contamination de l'eau potable.....	3	
2.3.4	Risques de dommages dans le bâtiment en cas de fuite d'eau.....	3	
2.3.5	Danger en cas d'erreur de manipulation	3	
2.3.6	Danger en cas de modifications dans l'environnement immédiat de l'appareil	3	
2.3.7	Danger de mort en cas de protection de type armoire.....	3	
2.3.8	Dommages sous l'effet du gel en cas de panne de courant	3	
2.3.9	Dommages sous l'effet du gel en cas d'emplacement de montage inadapté	4	
2.3.10	Dommages sous l'effet du gel en cas d'arrêt de l'appareil	4	
2.3.11	Dommages sous l'effet de la corrosion en cas d'air de combustion inadapté	4	
2.4	Marquage CE.....	4	
2.5	Utilisation conforme de l'appareil	5	
2.5.1	Utilisation conforme de l'appareil	5	
2.5.2	Combustibles autorisés.....	5	
		4	Fonctionnement
		11	
3.1	Désignation de modèle et numéro de série	6	
3.1.1	Dépose de la protection avant	6	
3.1.2	Montage de la protection avant	7	
3.2	Fonction, structure et mode de fonctionnement de la chaudière à mazout à condensation 'icoVIT exclusiv'	7	
3.2.1	Fonction	7	
3.3	Vue d'ensemble des éléments de commande.....	8	
3.3.1	Système d'information et d'analyse numérique (DIA)	9	
4.1	Utilisation.....	11	
4.1.1	Mise sous tension de l'appareil	11	
4.1.2	Mise hors tension de l'appareil.....	11	
4.1.3	Réglage de la température de départ du chauffage (avec appareil de régulation).....	12	
4.1.4	Réglage de la température de départ du chauffage (sans appareil de régulation)	12	
4.1.5	Arrêt de la production d'eau chaude (avec l'appareil de réglage VRC 630/VRS 620).....	13	
4.1.6	Arrêt de la production d'eau chaude (sans appareil de régulation)	13	
4.1.7	Réglage de la température du ballon (avec appareil de régulation)	13	
4.1.8	Réglage de la température du ballon (sans appareil de régulation)	13	
4.1.9	Désactivation du mode chauffage, production d'eau chaude activée	14	
4.1.10	Réalisation d'une mesure des gaz d'échappement.....	14	
4.2	Économies d'énergie.....	15	
4.2.1	Réglage de la température d'ambiance	15	
4.2.2	Ne pas recouvrir les appareils de régulation.....	15	
4.2.3	Utiliser l'installation de chauffage en mode Abaissement	15	
4.2.4	Utiliser des valves thermostatiques et des régulateurs barométriques ou des régulateurs de température ambiante.....	15	
4.2.5	Régulation du chauffage en fonction des conditions atmosphériques.....	15	
4.2.6	Réglage de la température d'eau en fonction des besoins.....	15	
4.2.7	Utilisation de pompes de circulation en cas de besoin uniquement.....	16	
4.2.8	Aérer le pièces d'habitation	16	

Sommaire









4.3	Contrôle et entretien	16
4.3.1	Nettoyage de l'appareil	16
4.3.2	Contrôle de la pression de l'installation.....	16
4.3.3	Remplissage et purge de l'appareil et de l'installation de chauffage	17
4.3.4	Contrôle du plan de maintenance.....	17
4.3.5	Plan d'inspection et de maintenance.....	18
4.3.6	Signification des codes d'état.....	19
4.3.7	Contrôle de l'état de l'appareil	19
4.4	Dépannage	19
4.4.1	Aucun dysfonctionnement côté eau chaude ; le chauffage ne se met pas en marche.....	19
4.4.2	Pas d'eau chaude, aucun dysfonctionnement côté chauffage.....	20
4.4.3	Pas d'eau chaude, le chauffage reste froid.....	20
4.4.4	F.22 Risque de fonctionnement à sec.....	21
4.4.5	F.28 Pas d'allumage au démarrage.....	21
4.4.6	F.29 La flamme s'éteint pendant le fonctionnement.....	21
4.4.7	F.50 Risque d'échappement de gaz	22
5	Mise hors service	23
5.1	Mise hors service temporaire de l'appareil	23
5.1.1	Prévention des dommages causés par le gel.....	23
5.2	Mise hors service définitive.....	23
5.2.1	Recyclage et mise au rebut	23
6	Service après-vente et garantie	24
6.1	Service après-vente	24
6.2	Garantie.....	24
7	Caractéristiques techniques	25

1 Remarques relatives à la documentation

1.1 Symboles utilisés

1.1.1 Symboles

Les symboles susceptibles d'apparaître sont les suivants :

	Symbole de mise en garde (→ page 2)
	Symbole de remarque
	Symbole représentant une action requise
	Symbole représentant le résultat d'une action
	Symbole représentant le remplissage de procès-verbaux et de listes de contrôle
	Symbole représentant une qualification requise
	Symbole représentant un outil nécessaire
	Symbole d'indication d'une valeur technique

1.2 Structuration des mises en garde

Les mises en garde se distinguent par des lignes de séparation supérieure et inférieure. Elles sont structurées de la manière suivante :

	Danger ! Type et source du danger Explication du type de danger. ▶ Mesures de prévention du danger.
-------------------------------------------------------------------------------------	----------------------------------------------------------------------------------------------------------------------------

1.3 Documents applicables

- ▶ Dans le cadre de l'utilisation de la chaudière à mazout à condensation icoVIT, il est impératif de respecter toutes les notices d'utilisation, d'emploi et d'installation jointes aux composants respectifs de l'installation.

1.4 Conservation des documents

Conservez soigneusement ce mode d'emploi ainsi que tous les documents applicables afin

- qu'ils soient à disposition en cas de besoin,
- qu'ils soient disponibles et en bon état pendant toute la durée de vie de l'appareil,
- qu'ils puissent également servir aux utilisateurs ultérieurs.

1.5 Validité de la notice

La présente notice s'applique exclusivement aux appareils avec les désignations de modèle et références d'article suivantes :

Désignation de modèle	Référence d'article
VKO INT 156/3-7	0010010675
VKO INT 256/3-7	0010010677
VKO INT 356/3-7	0010010679

1.1: Désignations de modèle et références d'article

- ▶ La désignation de modèle et la référence d'article figurent sur une plaque supplémentaire (→ page 6).



2 Sécurité



2 Sécurité

2.1 Mises en garde relatives aux opérations

Fonction des mises en garde

Les mises en garde ont pour fonction d'avertir des dangers concernant la manipulation du produit. Les dangers sont classés, nommés et décrits selon le degré de danger et complétés par des remarques ayant pour objectif d'éviter ces dangers.

Quand une mise en garde apparaît avant le début d'une tâche, le danger concerne toute la durée de cette tâche.

Quand une mise en garde apparaît immédiatement avant une instruction, le danger concerne la prochaine étape à exécuter.

Classification des consignes de mise en garde

Toutes les mises en garde sont caractérisées par un mot d'avertissement et un symbole d'avertissement triangulaire. La combinaison de ce mot d'avertissement et de ce symbole d'avertissement triangulaire définit le degré du danger.



Danger !

Caractérise un danger immédiat entraînant des blessures corporelles graves, voire la mort.



Danger !

Caractérise un risque de choc électrique immédiat entraînant des blessures corporelles graves, voire la mort.



Avertissement !

Caractérise une situation potentiellement dangereuse pouvant entraîner de légères blessures corporelles.



Attention !

Caractérise une situation possible pouvant entraîner des dommages matériels et environnementaux.

2.2 Qualifications requises au niveau du personnel

Cette notice s'adresse à des personnes disposant des qualifications suivantes.

2.2.1 Utilisateur

Définition :

Utilisateur formé (utilisateur normal)	L'utilisateur est chargé de la commande et de l'entretien de l'appareil. Il est responsable du respect des intervalles de maintenance. Il n'a pas besoin de connaissances techniques ni d'expériences particulières. L'installateur spécialisé agréé doit initier l'utilisateur aux thèmes suivants. <ul style="list-style-type: none"> - Consignes générales de sécurité - Fonctionnement et emplacement des dispositifs de sécurité de l'installation - Utilisation de l'appareil - Mode d'économie d'énergie - Travaux d'entretien
----------------------------------------	---------------------------------------------------------------------------------------------------------------------------------------------------------------------------------------------------------------------------------------------------------------------------------------------------------------------------------------------------------------------------------------------------------------------------------------------------------------------------------------------------------------------------------------------------------------------------------------------

2.3 Consignes générales de sécurité

2.3.1 Menace pour l'environnement en cas de fuite de mazout

La chaudière mazout à condensation équipée de série d'un ventilo-brûleur à mazout fonctionne avec du mazout EL. Le mazout EL fait partie des substances susceptibles de polluer l'eau. L'utilisateur d'une installation de chauffage au mazout est par conséquent tenu de respecter certaines mesures de sécurité. En cas de pollution de l'eau due à une fuite de mazout, l'utilisateur de l'installation est tenu responsable, sans limitation.

- ▶ Veuillez tenir compte des directives et réglementations nationales.
- ▶ Veillez, en cas de dommages sur l'appareil, à éviter que le mazout ne pénètre dans le sol et les canalisations et contamine les nappes phréatiques.
- ▶ Veillez à ce que l'installation soit effectuée par un installateur spécialisé qualifié.
- ▶ Veillez à ce que l'entretien, la maintenance, les réparations et le nettoyage soient bien effectués par un installateur spécialisé qualifié.

2.3.2 Dommages au niveau du dispositif d'alimentation en mazout dus à l'utilisation de biomazout

Avant toute utilisation de mazout contenant des composants biogènes (biomazout) avec jusqu'à 20% d'ester méthylique d'huile végétale (EMHV), les mesures suivantes doivent être prises au niveau du dispositif d'alimentation en mazout :

- Les conduites de mazout du système monotube doivent être en acier inoxydable et avoir un diamètre intérieur de 4 mm max.
- Le réservoir doit être nettoyé avant le premier remplissage avec du biomazout.
- Le réservoir doit être homologué pour l'utilisation de biomazout (attestation du fabricant).
- Le réservoir doit être équipé d'un dispositif d'aspiration flottant.



- Les composants de l'installation d'alimentation en mazout doivent être homologués pour cet usage.
- L'utilisation du filtre à mazout Vaillant (Réf. d'art. 0020023134) est obligatoire.
- Le type de mazout utilisé doit être clairement identifié sur le réservoir et l'appareil.

En raison de la faible valeur calorifique du biomazout, l'appareil ne fournira pas les mêmes performances qu'en cas d'utilisation de mazout EL. La perte de puissance peut atteindre 5 %.

- ▶ Veuillez respecter les intervalles de maintenance.
- ▶ Veuillez à ce que le filtre à mazout et le gicleur soient remplacés tous les ans.

2.3.3 Danger de mort dû à une contamination de l'eau potable

Il est possible que des légionelles, bactéries pouvant provoquer des infections respiratoires graves, se développent dans les ballons d'eau chaude sanitaire et les conduites d'eau chaude.

Les légionelles sont éliminées à une température d'eau chaude supérieure à 60 °C. Les températures d'eau chaude supérieures à 60 °C peuvent entraîner des ébullitions. Les jeunes enfants et les personnes âgées risquent alors de se blesser, même à des températures plus faibles.

Les appareils de régulation Vaillant disposent d'une fonction anti-légionelles qui chauffe le ballon d'eau chaude sanitaire à une température de 70 °C à des heures déterminées.

- ▶ Réglez la température d'eau chaude de façon à ce que la température de sortie de l'eau soit d'au moins 60 °C.
- ▶ Activez, le cas échéant, la fonction anti-légionelles de votre appareil de régulation si vous souhaitez une température d'eau chaude inférieure à 60 °C.

2.3.4 Risques de dommages dans le bâtiment en cas de fuite d'eau

L'eau qui s'échappe peut endommager la structure du bâtiment.

- ▶ Fermez immédiatement les robinets de maintenance en cas de fuites au niveau des conduites.
- ▶ Faites éliminer les fuites par une société d'installation.

2.3.5 Danger en cas d'erreur de manipulation

- ▶ Lisez attentivement cette notice d'utilisation.
- ▶ Lors de l'utilisation de la chaudière mazout à condensation icoVIT, respectez les consignes générales de sécurité et les mises en garde précédant chacune des actions.

- ▶ Informez-vous en détail sur l'utilisation de la chaudière mazout à condensation icoVIT auprès de votre société d'installation.
- ▶ Effectuez uniquement les opérations décrites dans cette notice d'emploi.

2.3.6 Danger en cas de modifications dans l'environnement immédiat de l'appareil

Il est formellement interdit d'apporter des modifications aux éléments suivants :

- chaudière mazout à condensation icoVIT,
- environnement immédiat de la chaudière mazout à condensation icoVIT,
- conduites d'alimentation en mazout, eau, air ou électricité,
- conduite des gaz d'échappement,
- éléments de construction ayant une influence sur la sécurité de fonctionnement de l'appareil.



Remarque

Veillez à maintenir libres les orifices d'arrivée d'air frais et d'évacuation des gaz d'échappement. Veillez également à ce que les protections des orifices soient déposées lors de travaux au niveau de la façade extérieure.

2.3.7 Danger de mort en cas de protection de type armoire

Un habillage de type armoire peut être à l'origine de situations dangereuses dans le cas d'un appareil utilisé en mode de fonctionnement dépendant de l'air ambiant.

- ▶ Adressez-vous à une société d'installation agréée si vous souhaitez équiper votre appareil d'un habillage du type armoire. N'effectuez en aucun cas les travaux d'habillage vous-même.



Remarque

Un habillage de type armoire de l'appareil est soumis à des prescriptions particulières.

2.3.8 Dommages sous l'effet du gel en cas de panne de courant

Lors de l'installation, votre installateur a raccordé votre appareil au réseau électrique. En cas de panne de courant, on ne peut exclure des risques de dommages sous l'effet du gel dans certaines parties de l'installation de chauffage. Respectez les points suivants si vous souhaitez maintenir le fonctionnement de votre appareil au moyen d'un groupe électrogène de secours en cas de panne de courant :

- ▶ Consultez votre installateur spécialisé pour l'installation du groupe électrogène de secours.



2 Sécurité

- ▶ Vérifiez que les caractéristiques techniques (fréquence, tension, terre) du groupe électrogène sont identiques à celles du réseau électrique.

2.3.9 Dommages sous l'effet du gel en cas d'emplacement de montage inadapté

En cas de gel, l'appareil ainsi que toute l'installation de chauffage risquent d'être endommagés.

- ▶ Assurez-vous par conséquent qu'en cas de gel, l'installation de chauffage reste en service dans tous les cas et que toutes les pièces sont suffisamment chauffées.

Le chauffage doit rester en service même si certaines pièces ou tout l'appartement ne sont temporairement pas utilisés !

La protection antigel et les dispositifs de surveillance sont uniquement actifs lorsque l'appareil est alimenté en courant. Le commutateur principal de l'appareil doit se trouver en position « I ». Et l'appareil doit être raccordé au réseau électrique.

2.3.10 Dommages sous l'effet du gel en cas d'arrêt de l'appareil

L'appareil risque d'être endommagé lorsque les dispositifs de protection antigel et de surveillance sont désactivés.

- ▶ Ne débranchez pas l'appareil de chauffage du réseau électrique.
- ▶ Laissez l'interrupteur principal en position « 1 ».

2.3.11 Dommages sous l'effet de la corrosion en cas d'air de combustion inadapté

L'utilisation d'aérosols, de solvants, de détergents chlorés, de peinture, de colle etc. peut, sous certaines conditions et en cas de fonctionnement dépendant de l'air ambiant, entraîner l'apparition de corrosion au niveau de l'appareil et de la ventouse.

- ▶ N'utilisez par conséquent pas d'aérosols, de solvants, de détergents chlorés, de peinture, de colle etc. dans l'environnement immédiat de l'appareil en cas de fonctionnement dépendant de l'air ambiant.
- ▶ Dans les locaux commerciaux tels que salons de coiffure, ateliers de peinture ou de menuiserie, entreprises de nettoyage, etc., vous veillerez à installer l'appareil dans une pièce à part afin de garantir une alimentation en air exempte de toute substance chimique, même en cas de fonctionnement indépendant de l'air ambiant.

2.4 Marquage CE

Le marquage CE permet d'attester que les appareils satisfont aux exigences élémentaires des directives suivantes :

- 92/42/EG Richtlinie über die Wirkungsgrade von mit flüssigen oder gasförmigen Brennstoffen beschickten neuen Warmwasserheizkesseln
- 2006/95/EG Richtlinie über elektrische Betriebsmittel zur Verwendung innerhalb bestimmter Spannungsgrenzen
- 2004/108/EG Richtlinie über elektromagnetische Verträglichkeit

Les appareils sont conformes au type décrit dans l'attestation d'examen CE de type.

NIP : CE-0085CLO499

Les appareils répondent aux normes suivantes :

- EN 303 -1
- EN 15034
- EN 15035
- EN 60335 -1
- EN 50165: 1997 Elektrische Ausrüstung von nicht-elektrischen Geräten für den Hausgebrauch und ähnliche Zwecke
- EN 60335-2-102
- EN 60529: 1991 Schutzarten durch Gehäuse (IP-Code)
- EN 55014: 2006 Elektromagnetische Verträglichkeit - Anforderungen an Haushaltgeräte, Elektrowerkzeuge und ähnliche Elektrogeräte - Teil 1: Störaussendung
- EN 55014: 2006 Elektromagnetische Verträglichkeit - Anforderungen an Haushaltgeräte, Elektrowerkzeuge und ähnliche Elektrogeräte - Teil 2: Störfestigkeit - Produktfamilienorm
- EN 61000: 2002 Elektromagnetische Verträglichkeit (EMV) - Teil 3-2: Grenzwerte - Grenzwerte für Oberschwingungsströme (Geräte-Eingangstrom ≤ 16 A je Leiter)
- EN 61000: 2002 Elektromagnetische Verträglichkeit (EMV) - Teil 3-3: Grenzwerte - Begrenzung von Spannungsänderungen, Spannungsschwankungen und Flicker in öffentlichen Niederspannungs-Versorgungsnetzen für Geräte mit einem Bemessungsstrom ≤ 16 A je Leiter, die keiner Sonderanschlussbedingung unterliegen

Cette chaudière à mazout à condensation Vaillant '**icoVIT**' est un système de chaudière qui a été homologué avec l'installation des gaz d'échappement correspondante.





2.5 Utilisation conforme de l'appareil

2.5.1 Utilisation conforme de l'appareil

La chaudière mazout à condensation icoVIT de Vaillant a été conçue selon la technique la plus actuelle et les règles de sécurité en vigueur. Toutefois, une utilisation incorrecte ou non conforme peut être à l'origine d'un risque physique ou mettre en danger la vie de l'utilisateur et de tiers ou de répercussions négatives sur l'appareil ou d'autres biens matériels. Cet appareil n'est pas prévu pour des personnes (y compris enfants) dont les capacités physiques, sensorielles ou intellectuelles sont limitées, ou ne disposant pas de l'expérience et/ou des connaissances nécessaires, à moins qu'elles l'utilisent sous la surveillance d'une personne responsable de leur sécurité ou qu'elles aient reçu des instructions de sa part pour utiliser l'appareil. Les enfants doivent être surveillés afin de les empêcher de jouer avec l'appareil.

Cet appareil est destiné à être utilisé dans une installation de chauffage central à eau chaude fermée. L'appareil s'intègre dans les nouvelles installations et convient également pour la modernisation d'installations de chauffage existantes, aussi bien dans les habitations individuelles ou collectives que dans des locaux industriels.

Toute utilisation directement commerciale et industrielle sera également considérée comme non conforme à l'usage. Le constructeur/fournisseur décline toute responsabilité pour les dommages en résultant. L'utilisateur en assume alors l'entière responsabilité.

L'utilisation conforme de l'appareil suppose :

- le respect des notices d'utilisation, d'installation et de maintenance annexées au produit Vaillant et aux autres pièces et composants de l'installation
- une installation et un montage conformes aux spécifications des appareils et aux critères d'homologation globale
- le respect de toutes les conditions d'inspection et de maintenance énoncées dans les notices.

Attention ! Toute utilisation abusive est proscrite.

2.5.2 Combustibles autorisés

Combustibles autorisés

Mazout EL

- DIN 51603 -1:2008-08

Mazout EL pauvre en soufre

- DIN 51603 -1:2008-08

Mazout EL A Bio 20

- DIN V 51603 -6

Mazout EL A Bio 20

- EN 14213 -11

Il est également possible d'utiliser du mazout EL mélangé avec jusqu'à 5% d'huile de colza ou 20% d'esters méthyl-

liques d'acide gras (FAME) si le réservoir est neuf ou qu'il a été nettoyé.

- DIN V 51603 -6

Il est également possible d'utiliser du mazout EL mélangé avec jusqu'à 5% d'huile de colza ou 20% d'esters méthyl- liques d'acide gras (FAME) si le réservoir est neuf ou qu'il a été nettoyé.

- EN 14213 -11



Remarque

En cas de modification de l'alimentation en mazout, il faut nettoyer le réservoir.

3 Vue d'ensemble des appareils

3 Vue d'ensemble des appareils

3.1 Désignation de modèle et numéro de série

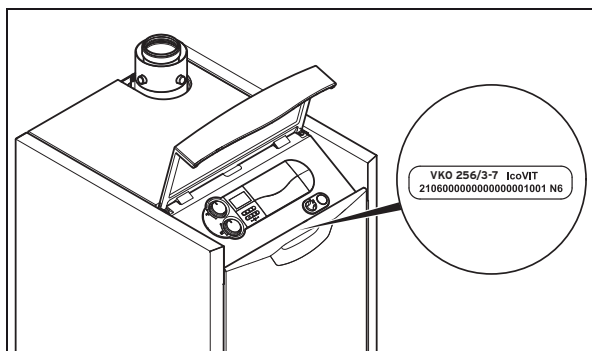

3.1: Plaque supplémentaire

La désignation de modèle et le numéro de série figurent sur la plaque supplémentaire située derrière la protection avant.

La plaque signalétique est uniquement accessible à l'installateur spécialisé.

Abréviation	Explication
VKO	Chaudière mazout à condensation Vaillant
15, (25, 35)	Puissance maximum en kW
6	Chaudière à condensation Vaillant
/3	Génération de l'appareil
-7	Appareil « exclusiv »

3.1: Explication de la désignation de modèle

- ▶ Déposez la protection avant. (→ page 6)
- ▶ Reportez-vous à la plaque supplémentaire pour connaître la désignation du modèle.
- ▶ Montez la protection avant. (→ page 7)

3.1.1 Dépose de la protection avant

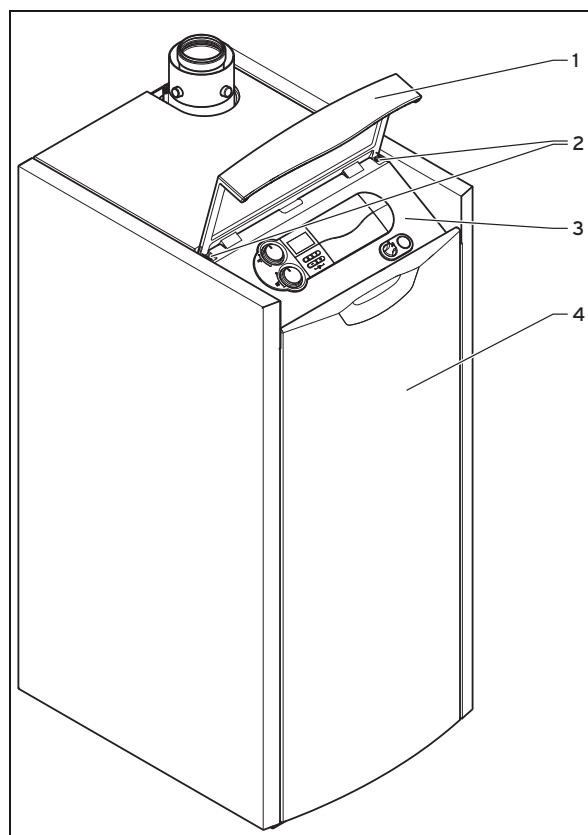

3.2: Protection avant

- 1 Couverture
- 2 Vis
- 3 Tableau de commande
- 4 Protection avant

1. Relevez le couvercle **(1)** de l'appareil.
2. Déposez la protection avant **(4)** en la déclipant des supports.
3. Soulevez la protection avant et retirez-la vers le haut.

3.1.2 Montage de la protection avant

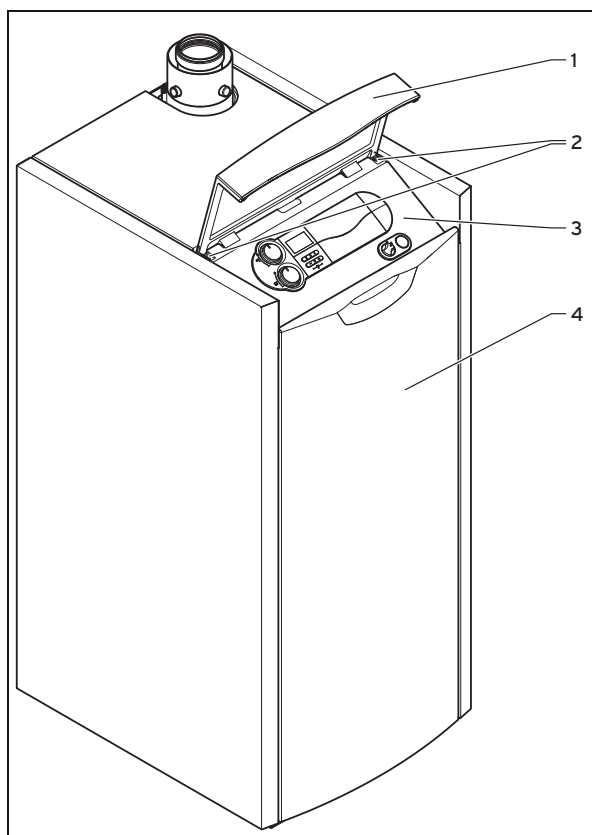

3.3: Protection avant

- | | |
|-------------|-----------------------|
| 1 Couvercle | 3 Tableau de commande |
| 2 Vis | 4 Protection avant |

1. Mettez la protection avant (**4**) en place en partie basse.
2. Enclenchez la protection avant (**4**) en la clipsant dans sa fixation.
3. Fermez le couvercle (**1**).

3.2 Fonction, structure et mode de fonctionnement de la chaudière à mazout à condensation 'icoVIT exclusiv'

3.2.1 Fonction

La chaudière à mazout à condensation 'icoVIT exclusiv' sert à produire de la chaleur dans les installations de chauffage à eau chaude en circuit fermé.

Structure

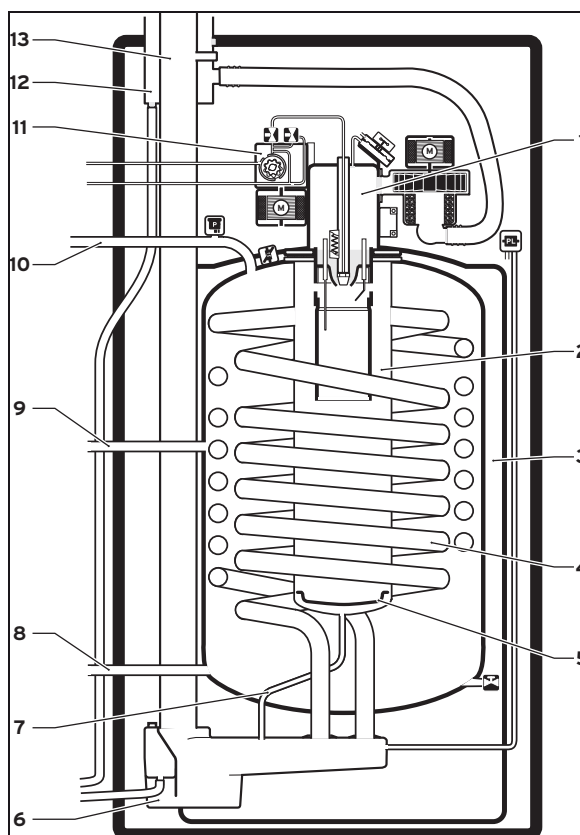

3.4: Schéma de fonctionnement

- | | |
|----------------------------------------|----------------------------------|
| 1 Brûleur | 8 Retour de chauffage |
| 2 Chambre de combustion | 9 Retour du ballon |
| 3 Isolation | 10 Départ de chauffage |
| 4 Serpentins | 11 Pompe à mazout |
| 5 Disque déflecteur | 12 Raccord d'air frais |
| 6 Collecteur des gaz d'échappement | 13 Raccord des gaz d'échappement |
| 7 Conduite d'évacuation des condensats | |

Mode de fonctionnement

Le mazout est aspiré dans le brûleur à mazout par l'intermédiaire de la pompe à mazout, puis injecté à haute pression par le gicleur dans la chambre de combustion. Dans la chambre de combustion, le mazout se mélange à l'air frais venant du raccord d'air frais. Deux électrodes d'allumage allument ensuite le mélange air-mazout. Le mazout se consume.

La combustion du mazout génère des gaz d'échappement très chauds. Ces gaz, déviés par le disque déflecteur, quittent la chambre de combustion et traversent plusieurs serpentins. Ceux-ci forment une spirale à l'intérieur de la chaudière. C'est ici que les gaz libèrent leur chaleur et la transmettent à l'eau de chauffage.

3 Vue d'ensemble des appareils

Les gaz d'échappement sont collectés dans le collecteur des gaz d'échappement, puis acheminés vers le raccord des gaz d'échappement.

Lors du transfert de chaleur des gaz d'échappement à l'eau de chauffage, les gaz refroidissent. Ceci entraîne l'apparition d'eau de condensation. L'eau de condensation peut être évacuée, via le collecteur des gaz d'échappement, dans un dispositif de neutralisation externe. Celui-ci neutralise l'eau de condensation avant qu'elle ne soit acheminée au système d'évacuation des eaux usées.

Dans la chaudière, l'eau de chauffage est stratifiée en fonction de sa température. Dans la partie supérieure de la chaudière, l'eau de chauffage est très chaude, dans la partie inférieure, l'eau est froide. L'eau de chauffage chaude traverse le départ de chauffage pour être acheminée aux radiateurs ou à un ballon d'eau chaude sanitaire (suivant équipement). Une fois arrivée au radiateurs, l'eau de chauffage transmet sa chaleur à l'air ambiant. L'eau, maintenant froide, retourne ensuite à la chaudière via le retour de chauffage. Si un ballon d'eau chaude sanitaire est raccordé, de l'eau chaude est en outre introduite dans la chaudière par le biais du retour du ballon. Ceci permet d'assurer une stratification thermique optimale dans la chaudière.

3.3 Vue d'ensemble des éléments de commande

La commande des fonctions les plus importantes de la chaudière mazout à condensation s'effectue via les éléments de commande du boîtier de commande électrique qui se trouve derrière le volet avant. Il est également possible d'installer le régulateur faisant partie du programme d'accessoires dans ce boîtier de commande.

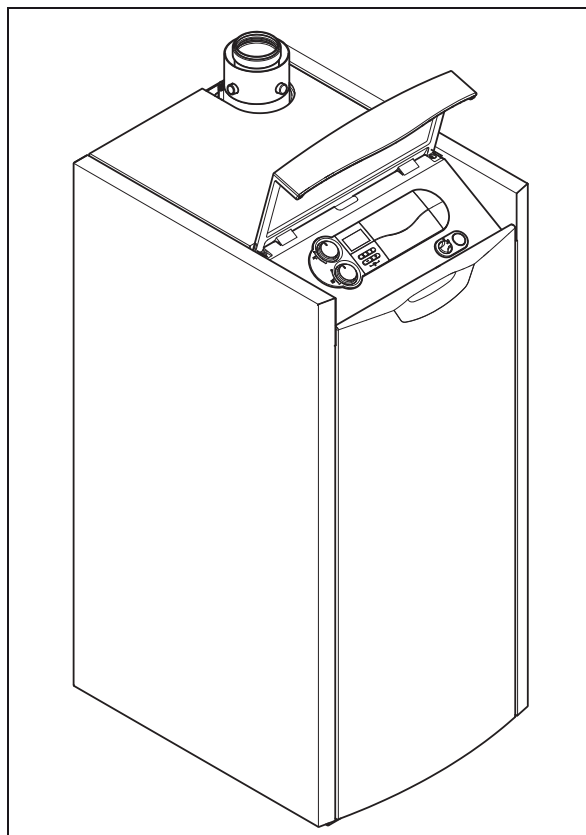

3.5: Ouverture du volet avant

Les éléments de commande sont accessibles une fois le volet ouvert.

Éléments de commande

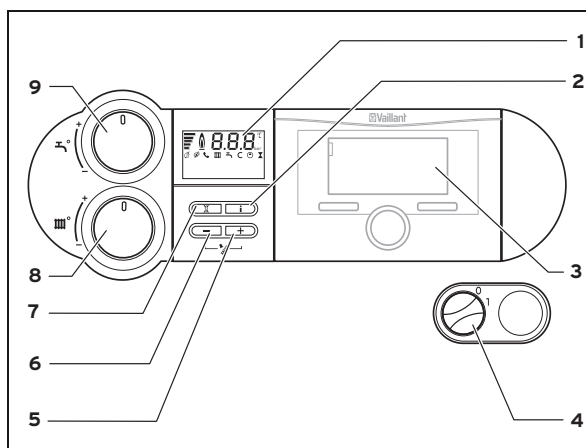

3.6: Éléments de commande

- | | |
|--------------|---------------------------|
| 1 Écran | 3 Régulateur (accessoire) |
| 2 Touche «i» | 4 Interrupteur principal |

- | | |
|----------------------------------------------------------------------------|------------------------------------------------------------------------------------------------------|
| <p>5 Touche «+»</p> <p>6 Touche «-»</p> <p>7 Touche «Réinitialisation»</p> | <p>8 Sélecteur de température de départ du chauffage</p> <p>9 Sélecteur de température du ballon</p> |
|----------------------------------------------------------------------------|------------------------------------------------------------------------------------------------------|

L'écran affiche la température du départ de chauffage actuelle, la pression de l'installation de chauffage, le mode de fonctionnement ainsi que certaines informations supplémentaires.

La touche «i» permet d'appeler les informations d'état.

Le régulateur disponible en tant qu'accessoire régule automatiquement la température de départ en fonction de la température extérieure.

L'interrupteur principal permet de mettre en marche et d'éteindre l'appareil.

La touche «+» permet d'afficher la température du ballon (si l'appareil est équipé d'une sonde de température du ballon).

La touche «-» permet d'afficher la pression de remplissage de l'installation de chauffage.

La touche «Réinitialisation» permet de réinitialiser l'appareil en présence de certaines anomalies.

Le sélecteur de température de départ du chauffage permet de régler la température du départ de chauffage si aucun régulateur n'est raccordé. Si un régulateur est raccordé, le sélecteur de température de départ du chauffage doit être positionné en butée droite.

Le sélecteur de température du ballon permet de régler la température du ballon si un ballon d'eau chaude sanitaire est raccordé.

Si un régulateur est raccordé, le sélecteur doit être positionné en butée droite. Le régulateur contrôle alors la température du ballon.

3.3.1 Système d'information et d'analyse numérique (DIA)

Vue d'ensemble

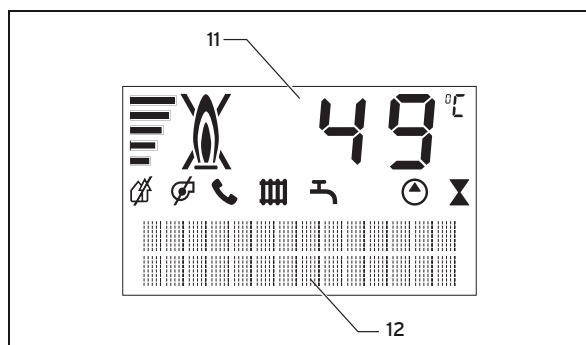









3.7: Écran DIA

- | | |
|---------------------------------------------------------------------------------------------------------------------------------------------------------------------|---------------------------------------|
| <p>11 Affichage de la température de départ du chauffage actuelle, de la pression de remplissage de l'installation de chauffage ou d'un code d'état ou d'erreur</p> | <p>12 Affichage de texte en clair</p> |
|---------------------------------------------------------------------------------------------------------------------------------------------------------------------|---------------------------------------|

Symbole	Signification	Explication
	Anomalie dans la conduite d'aération/des gaz d'échappement	
	Anomalie dans la conduite d'aération/des gaz d'échappement	

3 Vue d'ensemble des appareils

Symbole	Signification	Explication
	vrnetDIALOG	<p>Le départ de chauffage et la température d'eau chaude sont affectés via le système de communication vrnetDIALOG. L'appareil fonctionne avec d'autres températures que celles réglées via les sélecteurs. Il est possible de mettre fin à ce type de fonctionnement uniquement via :</p> <ul style="list-style-type: none"> - vrnetDIALOG - la modification de la température de plus de ± 5 K aux sélecteurs <p>Il n'est pas possible de mettre fin à ce type de fonctionnement :</p> <ul style="list-style-type: none"> - en appuyant sur la touche «Réinitialisation» - par la mise hors tension/sous tension de l'appareil
	Mode de chauffage	<ul style="list-style-type: none"> - Symbole visible en permanence : le type de fonctionnement de l'appareil est Mode de chauffage - Le symbole clignote : le temps de coupure du brûleur est actif
	Production d'eau chaude	<ul style="list-style-type: none"> - Symbole visible en permanence : le chargement du ballon d'eau chaude sanitaire est validé par le régulateur et la commande de la chaudière - Le symbole clignote : chauffage du ballon d'eau chaude sanitaire en cours
	Pompe de chauffage en fonctionnement	
	Commande de l'électrovanne en cours	L'alimentation en mazout pour le brûleur est ouverte

Symbole	Signification	Explication
	Besoins actuels en énergie	<p>Affichage du 1er niveau ou du 2e niveau du brûleur en fonctionnement :</p> <ul style="list-style-type: none"> - 1 barre visible = 1er niveau en fonctionnement - 5 barres visibles = 2e niveau en fonctionnement
	Anomalie pendant le fonctionnement du brûleur	Le brûleur est éteint
	Fonctionnement approprié du brûleur	Le brûleur est allumé

3.2: Symboles DIA

4 Fonctionnement

4.1 Utilisation

4.1.1 Mise sous tension de l'appareil

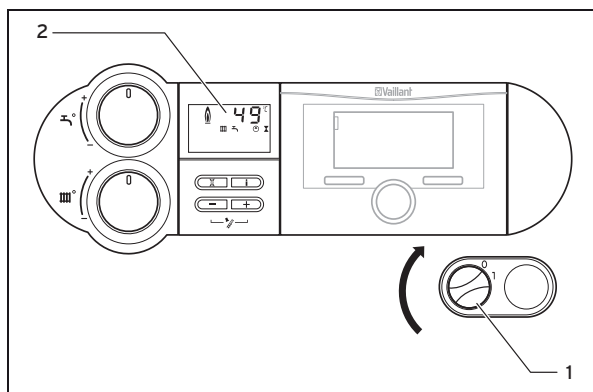

4.1: Mise sous tension de l'appareil

1 Interrupteur principal 2 Écran



Avertissement !

Domages au niveau de l'appareil en cas d'absence d'eau

La pompe et l'échangeur risquent d'être endommagés en cas de remplissage non conforme de l'installation de chauffage.

- ▶ Ne mettez l'appareil en marche qu'à condition que l'installation de chauffage présente bien la pression nécessaire.

1. Appuyez sur l'interrupteur principal pour allumer l'appareil.
 - < 1 : « MARCHE »
 - < L'appareil est en marche lorsque l'interrupteur principal est réglé sur la position « 1 » et l'affichage standard du système numérique d'information et d'analyse est affiché sur l'écran. Immédiatement après la mise en marche, l'affichage « Menu de fonctions » apparaît à l'écran. Le menu de fonctions permet au professionnel d'effectuer le contrôle fonctionnel des différents acteurs. Après un délai d'attente de 5 secondes ou l'actionnement de la touche '-', le système électronique de l'appareil bascule en mode normal.



Remarque

Il est conseillé d'activer et de désactiver la chaudière mazout à condensation uniquement via l'appareil de régulation afin que les fonctions de protection, telles que la protection antigel, restent activées (pour plus d'informations à ce sujet, consulter la notice d'emploi correspondante).

2. Réglez l'appareil selon vos besoins.

4.1.2 Mise hors tension de l'appareil

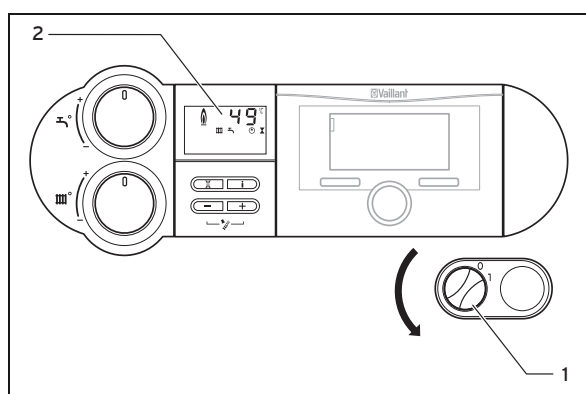

4.2: Mise hors tension de l'appareil

1 Interrupteur principal 2 Écran

- ▶ Appuyez sur l'interrupteur principal pour éteindre l'appareil.

< 0 : « ARRÊT »



Remarque

Il est conseillé d'activer et de désactiver la chaudière mazout à condensation uniquement via l'appareil de régulation afin que les fonctions de protection, telles que la protection antigel, restent activées (pour plus d'informations à ce sujet, consulter la notice d'emploi correspondante).

4 Fonctionnement

4.1.3 Réglage de la température de départ du chauffage (avec appareil de régulation)

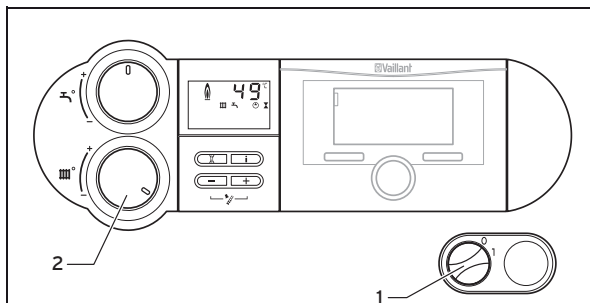

4.3: Réglage de la température de départ du chauffage à l'aide du régulateur

- 1 Interrupteur principal 2 Sélecteur de température de départ du chauffage

► Tournez le sélecteur de température de départ du chauffage complètement vers la droite.

◁ La température de départ du chauffage est réglée automatiquement par l'appareil de régulation.



Remarque

Le sélecteur doit toujours se trouver en butée droite pour que l'appareil de régulation puisse régler des températures pouvant atteindre la température maximale de départ.

4.1.4 Réglage de la température de départ du chauffage (sans appareil de régulation)

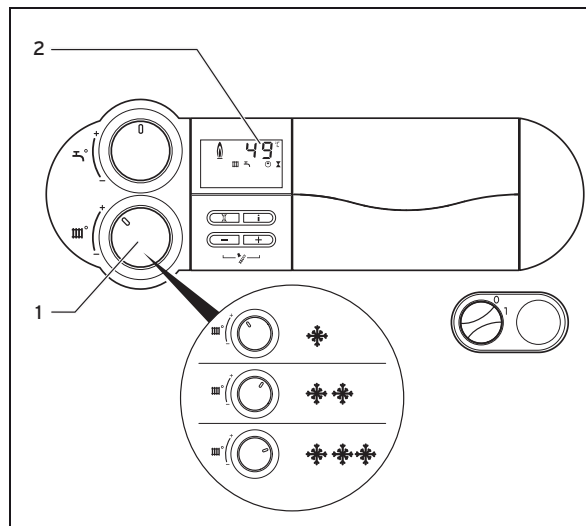

4.4: Réglage de la température de départ icoVIT sans appareil de régulation

- 1 Sélecteur de température de départ du chauffage 2 Affichage de la température de départ du chauffage actuelle

► Réglez la température de départ de consigne à l'aide du sélecteur de température de départ du chauffage en fonction de la température extérieure.

Position	Signification	Température extérieure
Butée gauche	Protection antigel	
À gauche (cependant pas jusqu'en butée)	Temps de transition	env. 10 ... 20 °C
Milieu	Froid modéré	env. 0 ... 10 °C
À droite	Grand froid	sous 0 °C

4.1: Position du sélecteur de température de départ du chauffage

◁ Une fois que vous avez tourné le sélecteur de température de départ du chauffage, la température de départ de consigne réglée est affichée sur l'écran. Cet affichage s'éteint au bout de trois secondes pour faire place à l'affichage standard (température de départ du chauffage actuelle).



Remarque

La température de départ du chauffage maximale est réglée d'usine à 75 °C. Votre installateur spécialisé peut éventuellement avoir réglé la température de départ maximale à une autre valeur située entre 40 °C et 85 °C.

4.1.5 Arrêt de la production d'eau chaude (avec l'appareil de réglage VRC 630/VRS 620)

1. Laissez le sélecteur de température du ballon en butée droite.
2. Mettez le circuit du ballon sur « ARRÊT » au niveau du régulateur.



Remarque

Arrêtez la production d'eau chaude conformément au chapitre « Arrêt de la production d'eau chaude (sans appareil de réglage) » si votre appareil est équipé de l'appareil de régulation VRC 470.

4.1.6 Arrêt de la production d'eau chaude (sans appareil de régulation)

- Tournez le sélecteur de température du ballon complètement vers la gauche.
 - ◁ La production d'eau chaude est arrêtée.
 - ◁ La fonction de protection antigel du ballon d'eau chaude sanitaire est activée.
 - ◁ L'écran affiche pendant 3 secondes la température de consigne du ballon qui est de 15 °C.

Données/caractéristiques techniques

15 °C



Remarque

La fonction de protection antigel remet en marche la production d'eau chaude lorsque la température du ballon descend en dessous de 10 °C jusqu'à ce que la température de l'eau dans le ballon soit de nouveau de 15 °C.

4.1.7 Réglage de la température du ballon (avec appareil de régulation)

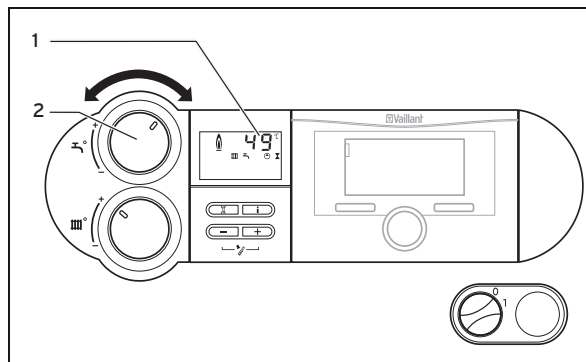

4.5: Réglage de la température du ballon

- 1 Écran
 - 2 Sélecteur de température du ballon
1. Tournez le sélecteur de température du ballon complètement vers la droite pour que le régulateur fonctionne correctement.
 2. Ne réglez pas la température du ballon souhaitée au niveau du sélecteur de température du ballon ; utilisez pour cela le régulateur.

4.1.8 Réglage de la température du ballon (sans appareil de régulation)

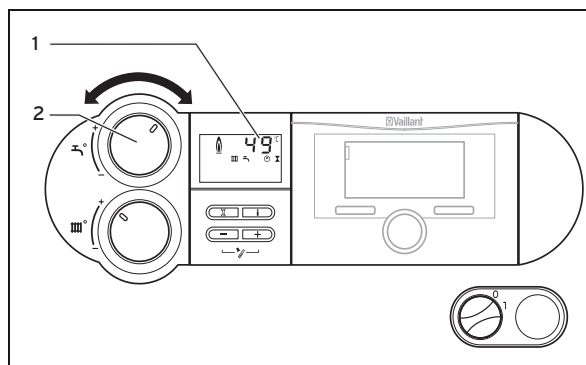

4.6: Réglage de la température du ballon

- 1 Écran
- 2 Sélecteur de température du ballon

- Tournez le sélecteur de température du ballon sur la température souhaitée.

Position	Signification	Température
Butée gauche	Température de ballon minimale = protection antigel	15 °C

4 Fonctionnement

Position	Signification	Température
Milieu	Température de ballon moyenne	≈ 50 °C
Butée droite	Température de ballon maximale	65 °C

4.2: Position du sélecteur de température du ballon

◁ La température souhaitée est affichée sur l'écran. Cet affichage s'éteint au bout de trois secondes pour faire place à l'affichage standard (température de départ du chauffage actuelle).



Remarque

La température maximale du ballon est réglée d'usine à 65 °C. Elle peut être fixée à une température située entre 50 °C et 70 °C par l'installateur spécialisé.



Remarque

Nous vous recommandons d'activer régulièrement la fonction Protection anti-légionelles via l'appareil de régulation si la température souhaitée est inférieure à 60 °C.

4.1.9 Désactivation du mode chauffage, production d'eau chaude activée



Remarque

En été, vous pouvez désactiver complètement le mode chauffage tout en maintenant active la fonction de production d'eau chaude sanitaire.

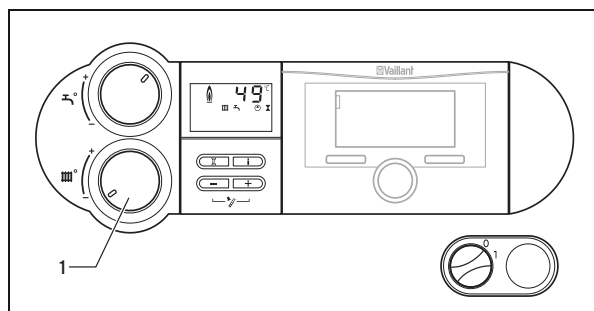

4.7: Désactivation du mode chauffage

1 Sélecteur de réglage de la température de départ du chauffage

► Pour désactiver le mode chauffage, tournez le sélecteur (1) de réglage de la température de départ du chauffage complètement vers la gauche. Si la chaudière est pilotée par l'appareil de régulation, vous pouvez désactiver le mode chauffage via cet appareil de régulation. Laissez le sélecteur en butée droite.



Remarque

La fonction de protection antigel intégrée est toujours assurée avec ce réglage.

4.1.10 Réalisation d'une mesure des gaz d'échappement

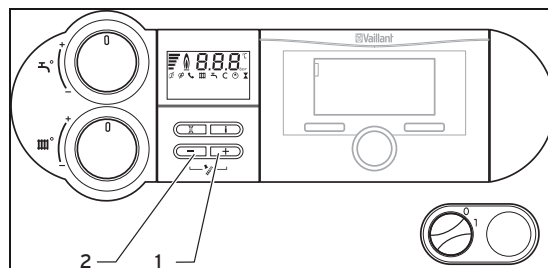

4.8: Activation de la fonction Ramonage

1 Touche « + »

2 Touche « - »

1. Activez la fonction Ramonage en appuyant simultanément sur les touches « - » et « + » du système DIA.
2. Attendez au moins 3 minutes après la mise en marche avant de réaliser les mesures.

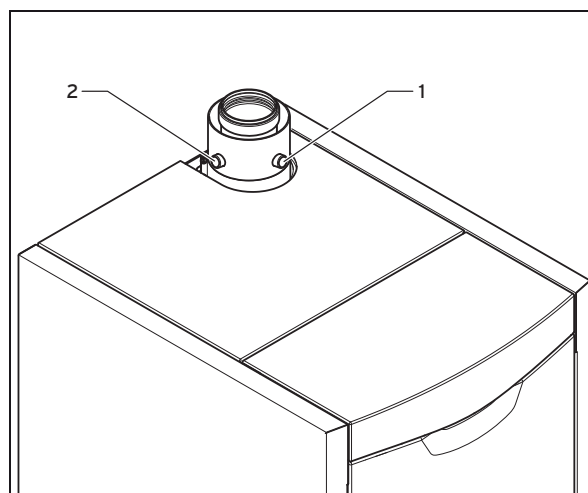

4.9: Orifices de contrôle

1 Raccord de contrôle, gaz d'échappement

2 Orifice de contrôle, air frais

3. Dévissez le capuchon obturateur de l'orifice de contrôle des gaz d'échappement (1).
4. Retirez le capuchon obturateur de l'orifice de contrôle d'air frais (2).
5. Effectuez les mesures sur la conduite des gaz d'échappement au niveau de l'orifice de contrôle des gaz d'échappement.

Données/caractéristiques techniques	
Profondeur d'insertion	≈ 80 mm

6. Effectuez les mesures sur la conduite d'air au niveau de l'orifice de contrôle d'air frais **(2)**.

Données/caractéristiques techniques	
Profondeur d'insertion	≈ 10 mm

7. Désactivez la fonction Ramonage en appuyant simultanément sur les touches "-" et "+" du système DIA.



Remarque

La fonction Ramonage est automatiquement désactivée si aucune touche n'est actionnée pendant plus de 15 minutes.

8. Vissez le capuchon obturateur sur l'orifice de contrôle des gaz d'échappement **(1)**.
9. Remettez le capuchon obturateur en place sur l'orifice de contrôle d'air frais **(2)**.

4.2 Économies d'énergie

4.2.1 Réglage de la température d'ambiance

Il n'est normalement pas nécessaire de chauffer les chambres à coucher ou des pièces peu utilisées à 20 °C.

- ▶ Adaptez par conséquent la température de chaque pièce à son utilisation.
- ▶ Réglez la température ambiante de sorte qu'elle soit juste suffisante à votre confort.



Remarque

Chaque degré supplémentaire entraîne une augmentation de la consommation d'énergie d'environ 6 %.

4.2.2 Ne pas recouvrir les appareils de régulation

L'appareil de régulation doit pouvoir mesurer la température de l'air circulant dans la pièce, sans entrave. Les valves thermostatiques recouvertes peuvent être équipées de capteurs à distance leur permettant de continuer à fonctionner normalement.

- ▶ Veillez à ce que votre appareil thermostatique ne se trouve pas derrière des meubles, des rideaux ou d'autres objets.

4.2.3 Utiliser l'installation de chauffage en mode Abaissement

La méthode la plus simple et la plus fiable est d'abaisser la température via des appareils de régulation avec des pro-

grammes horaires pouvant être sélectionnés individuellement.

Un abaissement de la température de plus de 5 °C ne vous permet pas de réaliser des économies supplémentaires étant donné que la période de plein chauffage suivante nécessiterait une consommation d'énergie accrue. Une réduction plus importante de la température n'est judicieuse qu'en cas d'absence prolongée, par ex. départ en vacances.

- ▶ Sélectionnez une température d'ambiance plus basse pendant les phases d'abaissement que pendant les phases de plein chauffage.

Données/caractéristiques techniques	
Température différentielle	≤5 °C

4.2.4 Utiliser des valves thermostatiques et des régulateurs barométriques ou des régulateurs de température ambiante

Les valves thermostatiques de tous les radiateurs respectent exactement la température d'ambiance réglée. Lorsque la température ambiante devient supérieure à la valeur réglée au niveau de la sonde, la valve thermostatique se ferme automatiquement. Elle se rouvre lorsqu'une température plus faible à celle réglée est détectée.

- ▶ Adaptez la température d'ambiance à vos besoins personnels via les valves thermostatiques. L'utilisation de valves thermostatiques et d'un régulateur barométrique ou d'un régulateur de température ambiante permet un fonctionnement économe de votre installation de chauffage.

4.2.5 Régulation du chauffage en fonction des conditions atmosphériques

Les régulateurs barométriques régulent la température de départ du chauffage en fonction de la température extérieure. La quantité de chaleur produite correspond ainsi aux besoins momentanés. Les programmes horaires intégrés activent et désactivent en outre de façon automatique les phases de chauffage et d'abaissement (p. ex. durant la nuit) selon vos souhaits. Les régulateurs barométriques représentent, en association avec les valves thermostatiques, la forme de régulation du chauffage la plus économe.

- ▶ Faites installer un régulateur barométrique.

4.2.6 Réglage de la température d'eau en fonction des besoins

- ▶ Réglez la température d'eau chaude à la température strictement nécessaire pour l'usage que vous souhaitez en faire.

4 Fonctionnement



Remarque

Toute température plus élevée conduit à une consommation inutile d'énergie. Les températures supérieures à 60 °C entraînent en outre un entartrage accru.

4.2.7 Utilisation de pompes de circulation en cas de besoin uniquement

Les pompes de circulation augmentent le confort de production d'eau chaude. Cependant, elles consomment également du courant. De plus, l'eau chaude qui circule sans être utilisée tend à se refroidir dans le circuit de canalisations et doit alors être réchauffée.

- ▶ N'utilisez les pompes de circulation que lorsque vous avez effectivement besoin d'eau chaude dans votre foyer.
- ▶ Utilisez des régulations sonde extérieure ou des minuteries afin de créer des programmes horaires pour la pompe de circulation.
- ▶ Vous pouvez aussi installer, à proximité d'un point de puisage fréquemment utilisé, une touche ou un interrupteur permettant de mettre en marche la pompe de circulation lorsque vous en avez réellement besoin, puis de l'arrêter ensuite.
- ▶ Demandez conseil à votre installateur spécialisé agréé.

4.2.8 Aérer le pièces d'habitation

Une aération ponctuelle, fenêtre grande ouverte, est plus efficace et économe en énergie que de laisser les fenêtres entrouvertes pendant une période prolongée. Cette mesure assure une aération optimale sans refroidissement ni pertes d'énergie inutiles.

- ▶ Pendant la période de chauffage, ouvrez les fenêtres uniquement pour aérer et non pour réguler la température.
- ▶ Fermez toutes les valves thermostatiques se trouvant dans la pièce pendant l'aération.
- ▶ Si vous avez un thermostat d'ambiance, réglez-le à la température minimale.

4.3 Contrôle et entretien

4.3.1 Nettoyage de l'appareil

- ▶ Nettoyez la protection et les éléments de commande de l'appareil avec un chiffon humide et un peu de savon. N'utilisez pas de détergents ou de produits abrasifs qui pourraient endommager la protection ou les éléments de commande.

4.3.2 Contrôle de la pression de l'installation

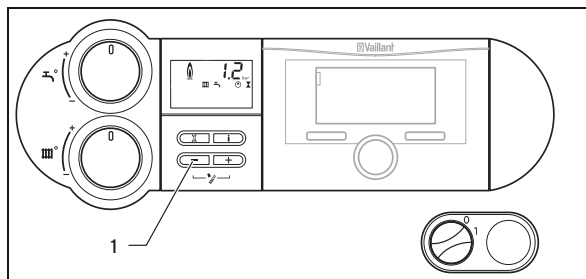

4.10: Contrôle de la pression de l'installation de chauffage

- 1 Touche «-»
- ▶ Contrôlez régulièrement la pression de l'installation de chauffage. Appuyez brièvement sur la touche «-».
 - ◁ L'écran affiche pendant env. 5 secondes la pression de l'installation.
 - ◁ Pour un fonctionnement impeccable de l'installation de chauffage, la pression de remplissage doit se situer entre 1,0 et 2,0 bars à froid. En cas de pression plus faible, l'appoint d'eau doit être effectué avant la mise en service.



Remarque

Vous pouvez passer de façon durable de l'affichage de la température à l'affichage de la pression et vice versa en appuyant pendant env. 5 secondes sur la touche «-».



Remarque

L'appareil est équipé d'un capteur de pression afin d'empêcher que l'installation ne fonctionne avec une quantité d'eau trop faible et de prévenir les dommages qui pourraient s'ensuivre. Lorsque la pression descend en dessous de 0,6 bar, le capteur signale le manque de pression par l'affichage clignotant de la pression de l'installation sur l'écran. En cas de chute de la pression de l'installation en dessous de 0,3 bar, l'appareil s'éteint. Procédez au remplissage de l'installation au plus vite lorsque la pression de l'installation est inférieure à 0,6 bar. L'appareil se remet en marche sans qu'aucune autre mesure ne soit nécessaire dès que la pression dépasse 0,6 bar.

En cas de défaillance du capteur, l'appareil passe en mode de secours. La température de départ maximale possible est alors limitée. Les états « S.40 » et « F.73 » (erreur capteur de pression) s'affichent en alternance.



Remarque

Il peut s'avérer nécessaire d'établir une pression de remplissage supérieure lorsque l'installation de chauffage alimente plusieurs étages. Pour de plus amples informations à ce sujet, consultez votre installateur spécialisé.

Données/caractéristiques techniques

Pression de l'installation	1 ... 1,5 bar
----------------------------	---------------

8. Fermez le robinet de remplissage/vidange et retirez le flexible de remplissage.

4.3.3 Remplissage et purge de l'appareil et de l'installation de chauffage



→ Pression de l'installation 1 ... 1,5 bar

Données/caractéristiques techniques

1. Remplissez l'appareil de chauffage avec de l'eau de chauffage appropriée.

Qualifications requises: Installateur spécialisé agréé

Remplissage/appoint de l'installation de chauffage

2. Ouvrez toutes les valves thermostatiques de l'installation de chauffage.
3. Raccordez le flexible de remplissage au robinet de remplissage/vidange côté installation.



Avertissement !

Risques de dommages en cas d'utilisation d'un produit antigel inadapté

L'utilisation d'un produit antigel ou autre additif inadapté risque d'endommager les joints et les membranes, mais aussi de provoquer des bruits en mode de chauffage.

- N'utilisez que le produit antigel adapté dans l'eau de chauffage.

4. Remplissez l'installation de chauffage par le robinet de remplissage/vidange.

Données/caractéristiques techniques

Pression de l'installation	1 ... 1,5 bar
----------------------------	---------------

5. Purgez tous les radiateurs.
6. Vérifiez l'étanchéité de tous les raccords et de l'ensemble de l'installation de chauffage.
7. Contrôlez de nouveau la pression de l'installation. Pression de remplissage: ≤ 1 bar
 - Remplissez à nouveau l'installation de chauffage par le robinet de remplissage/vidange.



Danger !

Risque de blessure et de dommages matériels en cas de non exécution des travaux de maintenance ou de réparations !

La non exécution ou une exécution non conforme des travaux de maintenance ou des réparations peut être à l'origine de blessures et de dommages sur l'appareil de chauffage.

- N'essayez jamais d'effectuer vous-même les travaux de maintenance ou des réparations sur l'appareil de chauffage.
 - Confiez ces tâches à une société d'installation agréée. Nous vous recommandons de conclure un contrat d'entretien et de maintenance.
 - Respectez scrupuleusement les intervalles de maintenance et de remplacement prescrits.
- Une inspection/maintenance régulière, avec remplacement des pièces d'usure nécessaires au bon fonctionnement ou à la sécurité de l'appareil par un installateur spécialisé agréé, sont indispensables pour que l'appareil reste parfaitement opérationnel, sûr, fiable et durable. Contrôlez régulièrement les travaux d'inspection et de maintenance nécessaires. Les intervalles d'inspection, de maintenance et de remplacement obligatoires figurent dans le plan d'inspection et de maintenance ci-dessous.



Remarque

Toute négligence en matière de maintenance et de réparation, de même que le non-respect des intervalles d'inspection, de maintenance et de remplacement prescrits, invalide tout droit de garantie. Nous préconisons de conclure un contrat de maintenance auprès d'un installateur agréé.

4 Fonctionnement

4.3.5 Plan d'inspection et de maintenance

4.3.5.1 Intervalle de maintenance

Intervalle	Travaux de maintenance	Page
Après la dépose du brûleur	Remplacement des joints du brûleur	
en cas d'apparition de traces d'usure/tous les ans si nécessaire	Remplacement des électrodes Qualifications requises: Installateur spécialisé agréé	
	Remplacement des électrodes	

Intervalle de maintenance

4.3.5.2 Intervalles de maintenance selon un calendrier préétabli

Intervalle	Travaux de maintenance	Page
Annuellement	Réglage de la teneur en CO ₂ via le régime du ventilateur Qualifications requises: Installateur spécialisé agréé	
	Nettoyage du filtre de pompe à mazout Qualifications requises: Installateur spécialisé agréé	
	Nettoyage de la tasse de siphon Qualifications requises: Installateur spécialisé agréé	
	Nettoyage du collecteur des gaz d'échappement Qualifications requises: Installateur spécialisé agréé	
	Nettoyage de la chambre de combustion et des serpentins Qualifications requises: Installateur spécialisé agréé	
	Pour: Appareil avec dispositif de neutralisation Dispositif de neutralisation du mazout - nettoyage et vidange (voir la notice d'installation et de maintenance, section dispositif de neutralisation du mazout) Qualifications requises: Installateur spécialisé agréé	
	Mesure du coefficient de noircissement Qualifications requises: Installateur spécialisé agréé	
	Contrôle de la dépression de la pompe à mazout Qualifications requises: Installateur spécialisé agréé	
	Contrôler la pression de la pompe à mazout et la régler si nécessaire Qualifications requises: Installateur spécialisé agréé	
	Remplacement du gicleur Qualifications requises: Installateur spécialisé agréé	
	Remplacement du gicleur Qualifications requises: Installateur spécialisé agréé	
	Tous les 2 ans	Remplacement des électrodes
Remplacement des électrodes Qualifications requises: Installateur spécialisé agréé		

Intervalles de maintenance selon un calendrier préétabli

4 Fonctionnement

N°	Cause possible	Résultat après contrôle	Mesure
3	Réglage incorrect de la température de départ du chauffage alors qu'aucun régulateur n'est raccordé ► Contrôlez le réglage de la température de départ du chauffage.	Le sélecteur de température de départ du chauffage se trouve sur la température de départ souhaitée alors qu'aucun régulateur n'est raccordé	► Contactez votre société d'installation agréée.

4.4: Schritte zur Störungsbehebung

4.4.2 Pas d'eau chaude, aucun dysfonctionnement côté chauffage

N°	Cause possible	Résultat après contrôle	Mesure
1	Réglages du régulateur incorrects ► Comparez les réglages de votre régulateur aux indications de la notice d'utilisation du régulateur ; le sélecteur de température du ballon se trouve en butée droite, régulateur raccordé.	Les réglages au niveau du régulateur ne sont pas corrects ; le sélecteur de température du ballon se trouve en butée droite, régulateur raccordé.	► Corrigez les réglages conformément à la notice d'utilisation du régulateur. ► Contactez votre société d'installation agréée en cas de problèmes relatifs au réglage.
		Réglages du régulateur OK	Poursuivre avec: 2
2	Le sélecteur de température du ballon ne se trouve pas en butée droite alors qu'un régulateur est raccordé ► Vérifiez le réglage du sélecteur de température du ballon si un régulateur est raccordé.	Le réglage du régulateur est correct, mais le sélecteur de température du ballon ne se trouve pas en butée droite alors qu'un régulateur est raccordé	► Tournez le sélecteur de température du ballon complètement vers la droite si un régulateur est raccordé.
		Sélecteur de température du ballon en butée droite avec régulateur raccordé	Poursuivre avec: 3

N°	Cause possible	Résultat après contrôle	Mesure
3	Réglage incorrect de la température du ballon alors qu'aucun régulateur n'est raccordé ► Contrôlez le réglage de la température du ballon.	Le sélecteur de température du ballon se trouve en butée gauche alors qu'aucun régulateur n'est raccordé	► Tournez le sélecteur de température du ballon sur la température souhaitée en cas d'absence de régulateur.
		Sélecteur de température du ballon pas en butée gauche alors qu'aucun régulateur n'est raccordé	► Contactez votre société d'installation agréée.

4.5: Schritte zur Störungsbehebung

4.4.3 Pas d'eau chaude, le chauffage reste froid

N°	Cause possible	Résultat après contrôle	Mesure
1	Pas de mazout ► Vérifiez s'il y a suffisamment de mazout.	Il n'y a pas suffisamment de mazout.	► Commandez du mazout.
		Il y a suffisamment de mazout.	Poursuivre avec: 2
2	Dispositif d'arrêt de l'installation fermé ► Vérifiez si l'un des dispositifs d'arrêt est fermé.	Un dispositif d'arrêt est fermé.	► Demandez à votre installateur spécialisé agréé s'il est possible de rouvrir les dispositifs d'arrêt qui sont fermés.
		Tous les dispositifs d'arrêt sont ouverts.	Poursuivre avec: 3
3	Pas d'alimentation électrique ► Vérifiez si l'alimentation électrique du bâtiment est établie et si l'interrupteur principal de l'appareil est enclenché.	Alimentation électrique non garantie	► Enclenchez l'alimentation électrique du bâtiment et l'interrupteur principal de l'appareil.
		Alimentation électrique garantie	Poursuivre avec: 4

N°	Cause possible	Résultat après contrôle	Mesure
4	L'écran affiche S.39 « Déclenchement du thermostat de surface » (p. ex. par le pompe de relevage des condensats ou le thermostat de surface du circuit de chauffage au sol).	La pompe de relevage des condensats ne fonctionne pas, absence de thermostat de surface du circuit de chauffage au sol	► Nettoyez la pompe de relevage des condensats à l'eau claire conformément à la notice d'utilisation de la pompe ou adressez-vous à votre société d'installation agréée.
		Absence de pompe de relevage des condensats ou la pompe de relevage des condensats fonctionne, mais le thermostat de surface du circuit de chauffage au sol est absent	► Contactez votre société d'installation agréée.
		Cause non confirmée	Poursuivre avec: 5
5	Pression de remplissage de l'installation de chauffage trop faible - F.22 « Pression d'eau trop faible » est affiché sur l'écran	La pression de remplissage de l'installation de chauffage est trop basse.	► Remplissez et purgez l'appareil et l'installation de chauffage. (→ page 17)
		La pression de remplissage de l'installation de chauffage n'est pas trop basse.	Poursuivre avec: 6
6	Anomalie lors de la procédure d'allumage - F.28 « Pas d'allumage au démarrage » ou F.29 « La flamme s'éteint pendant le fonctionnement » est affiché sur l'écran	Anomalie lors du processus d'allumage	► Vérifiez si le robinet d'arrêt du mazout est ouvert et/ou s'il y a suffisamment de mazout dans le réservoir.
		Pas d'anomalie lors du processus d'allumage	► Contactez votre société d'installation agréée.

4.6: Schritte zur Störungsbehebung

4.4.4 F.22 Risque de fonctionnement à sec

Dès que la pression de l'installation chute en dessous d'une valeur seuil, le message de service « Contrôler pression eau » apparaît à l'écran. Dès que vous avez ajouté suffisamment d'eau, ce message disparaît automatiquement au bout de 20 secondes environ.

Lorsque la pression descend en dessous de 0,3 bar, l'appareil s'éteint. Un message d'erreur s'affiche alors à l'écran.

- Remplissez l'installation de chauffage d'eau de chauffage appropriée et purgez-la.
- Contactez votre société d'installation agréée en cas de chutes de pression répétées. La cause de la perte d'eau de chauffage doit être déterminée et éliminée.

4.4.5 F.28 Pas d'allumage au démarrage

Si, après 3 tentatives, le brûleur ne s'est toujours pas allumé, l'appareil ne se met pas en service et commute vers 'Anomalie'.

Le symbole  s'affiche à l'écran.

- Vérifiez si le robinet d'arrêt du mazout est ouvert.
- Si le robinet d'arrêt du mazout est fermé, ouvrez-le après avoir consulté votre société d'installation à ce sujet.
- Vérifiez s'il y a suffisamment de mazout dans le réservoir.
- En cas de quantité insuffisante de mazout dans le réservoir, arrêtez l'appareil et faites remplir le réservoir.
- Rallumez l'appareil 3 heures après avoir rempli le réservoir. Appuyez sur la touche de réinitialisation pendant 1 seconde pour annuler la déconnexion de l'allumage après trois tentatives infructueuses, si le brûleur ne s'est toujours pas allumé.
- Veuillez vous adresser à votre société d'installation agréée si votre chaudière mazout à condensation ne se met toujours pas en marche après une tentative de réinitialisation.

4.4.6 F.29 La flamme s'éteint pendant le fonctionnement

Le brûleur signale la perte de la flamme pendant le fonctionnement après avoir détecté la flamme pendant au moins 6 secondes. L'appareil commute vers 'Anomalie'.

Le symbole  s'affiche à l'écran.

- Vérifiez si le robinet d'arrêt du mazout est ouvert.
- Si le robinet d'arrêt du mazout est fermé, ouvrez-le après avoir consulté votre société d'installation à ce sujet.
- Vérifiez s'il y a suffisamment de mazout dans le réservoir.
- En cas de quantité insuffisante de mazout dans le réservoir, arrêtez l'appareil et faites remplir le réservoir.

4 Fonctionnement

- ▶ Rallumez l'appareil seulement 3 heures après avoir rempli le réservoir. Appuyez sur la touche de réinitialisation pendant 1 seconde pour annuler la déconnexion de l'allumage après trois tentatives infructueuses, si le brûleur ne s'est toujours pas allumé d'ici là.
- ▶ Veuillez vous adresser à votre société d'installation agréée si votre chaudière mazout à condensation ne se met toujours pas en marche après une tentative de réinitialisation.

4.4.7 F.50 Risque d'échappement de gaz

En cas d'anomalie au niveau des conduites d'air/de gaz d'échappement ou de l'écoulement des condensats, l'appareil s'arrête au bout de trois tentatives de redémarrage infructueuses entreprises après un temps d'attente de 20 minutes chacune.

Les symboles  et  s'affichent à l'écran.

- ▶ Contactez votre société d'installation agréée.

5 Mise hors service

5.1 Mise hors service temporaire de l'appareil



Attention !

Risque de dommages dus au gel

Lorsque l'appareil de chauffage est hors service, les dispositifs de protection antigel et de surveillance sont désactivés et l'appareil et l'installation de chauffage risquent d'être endommagés par le gel.

- ▶ Lors du fonctionnement normal, activez et désactivez l'appareil de chauffage uniquement via l'appareil de régulation.
- ▶ Si l'appareil n'est pas équipé d'un appareil de régulation, amenez les sélecteurs de la valeur de consigne pour la température de départ et la température du ballon en butée gauche sans toucher à l'interrupteur principal qui reste enclenché.
- ▶ Ne débranchez pas l'appareil de chauffage du réseau électrique lors du fonctionnement normal.
- ▶ Laissez l'interrupteur principal en position « 1 » lors du fonctionnement normal.

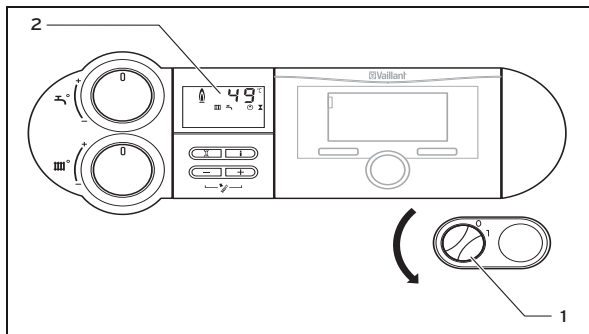

5.1: Arrêt de l'appareil

1 Interrupteur principal

1. Tournez le sélecteur de température du ballon complètement vers la gauche.
2. Tournez le sélecteur de température de départ du chauffage complètement vers la gauche.
3. En cas de marche à vide du ventilateur, attendez l'arrêt de celui-ci.
 - ◀ L'écran affiche « Marche à vide du ventilateur ».
4. Tournez l'interrupteur principal en position « 0 ».
5. Fermez le robinet d'arrêt du mazout.



Remarque

Les dispositifs d'arrêt ne sont pas compris dans le volume de livraison de votre appareil de chauffage. Ils doivent être installés à vos frais par un installateur spécialisé. Informez-vous auprès de votre installateur spécialisé de l'emplacement et de la manipulation des dispositifs d'arrêt.

5.1.1 Prévention des dommages causés par le gel

1. Consultez votre société d'installation en cas de mise hors service prolongée de l'appareil de chauffage.



Avertissement !

Risque de dommages dus au gel

Si la température ambiante est insuffisante dans certaines pièces, on ne peut exclure des risques de dommages sous l'effet du gel dans certaines parties de l'installation de chauffage.

- ▶ Veillez à ce que l'installation de chauffage reste en service et que les pièces soient suffisamment chauffées pendant votre absence durant la période de gel.

2. Faites vidanger votre installation et votre appareil de chauffage par une société d'installation en cas de mise hors service prolongée de l'appareil de chauffage.

5.2 Mise hors service définitive

5.2.1 Recyclage et mise au rebut

Votre chaudière mazout à condensation Vaillant se compose, au même titre que son emballage de transport, principalement de matériaux recyclables.

Appareil

Votre appareil Vaillant, ainsi que tous ses accessoires, ne peut être éliminé dans les ordures ménagères.

- ▶ Veillez à ce que votre appareil Vaillant et ses éventuels accessoires soient mis au rebut conformément aux prescriptions en vigueur.

Emballage

- ▶ Confiez l'élimination de l'emballage de transport à la société d'installation agréée qui a installé l'appareil.

6 Service après-vente et garantie

6 Service après-vente et garantie

6.1 Service après-vente

Pour: Belgique

Service après-vente

N.V. Vaillant S.A.
Golden Hopestraat 15
B-1620 Drogenbos
Belgique

Service après-vente: +32 2 334 93 52

6.2 Garantie

Conditions de garantie

Pour: Belgique

La période de garantie des produits Vaillant s'élevé à 2 ans omnium contre tous les défauts de matériaux et les défauts de construction à partir de la date de facturation. La garantie est d'application pour autant que les conditions suivantes soient remplies:

1. L'appareil doit être installé par un professionnel qualifié qui, sous son entière responsabilité, aura veillé à respecter les normes et réglementations en vigueur pour son installation.
2. Seuls les techniciens d'usine Vaillant sont habilités à effectuer les réparations ou les modifications apportées à un appareil au cours de la période de garantie afin que celle-ci reste d'application. Si d'aventure une pièce non d'origine devait être montée dans un de nos appareils, la garantie Vaillant se verra automatiquement annulée.
3. Afin que la garantie puisse prendre effet, la fiche de garantie dûment complète, signée et affranchie doit nous être retournée au plus tard quinze jours après l'installation!

La garantie n'est pas d'application si le mauvais fonctionnement de l'appareil serait provoqué par un mauvais réglage, par l'utilisation d'une énergie non adéquate, par une installation mal conçue ou défectueuse, par le non-respect des instructions de montage jointes à l'appareil, par une infraction aux normes relatives aux directives d'installation, de types de locaux ou de ventilation, par négligence, par surcharge, par les conséquences du gel ou de toute usure normale ou pour tout acte dit de force majeure. Dans tel cas, il y aura facturation de nos prestations et des pièces fournies. Toute facturation établie selon les conditions générales du service d'entretien est toujours adressée à la personne qui a demandé l'intervention ou/et à la personne chez qui le travail a été effectué sauf accord au préalable et par écrit d'un tiers (par ex. locataire, propriétaire, syndic...) qui accepte explicitement de prendre cette facture à sa charge. Le montant de la facture devra être acquitté au grand comptant au technicien d'usine qui aura effectué la prestation. La mise en application de la garantie exclut tout paiement de dommages et intérêts pour tout préjudice

généralement quelconque. Pour tout litige, sont seuls compétents les tribunaux du district du siège social de notre société. Pour garantir le bon fonctionnement des appareils Vaillant sur long terme, et pour ne pas changer la situation autorisée, il faut utiliser lors d'entretiens et dépannages uniquement des pièces détachées de la marque Vaillant.

Garantie

Pour: France

Dans l'intérêt des utilisateurs et eu égard à la technicité de ses produits, Vaillant recommande que leur installation, leur mise en service et leur entretien soient réalisés par des professionnels qualifiés, en conformité avec les règles de l'art, les normes en vigueur et les instructions émises par Vaillant.

Les produits Vaillant sont soumis aux garanties prévues par la loi à l'exception des cas où leur défaillance trouverait son origine dans des faits qui leur sont extérieurs, en ce compris notamment :

- défaut d'installation, de réglage ou de mise en service des produits, notamment lorsque ces opérations n'ont pas été réalisées par un professionnel qualifié, dans le respect des règles de l'art ou des recommandations de Vaillant et notamment de la documentation technique mise à disposition des utilisateurs ou des professionnels en charge de l'installation, de la mise en service ou de la maintenance des produits ;
- défaut d'entretien des produits ;
- défaut des installations ou appareils auxquels les produits Vaillant sont raccordés ; - stockage inapproprié des produits ;
- usage anormal ou abusif des produits ou des installations auxquelles ils sont reliés ;
- existence d'un environnement inapproprié au fonctionnement normal des produits (en ce compris caractéristiques de la tension d'alimentation électrique, nature ou pression de l'eau utilisée, protections inadaptées, etc) ;
- acquisition et/ou installation des produits dans un pays autre que la France métropolitaine.

7 Caractéristiques techniques

Désignation	Unité	VKO 156/3-7	VKO 256/3-7	VKO 356/3-7
Plage de puissance thermique nominale (à 40/30 °C)	Kilowatts [kW]	11,1/15,8	16,9/25,3	22,05/36,75
Plage de puissance thermique nominale (à 50/30 °C)	Kilowatts [kW]	11,0/15,75	16,8/25,2	21,9/36,6
Plage de puissance thermique nominale (à 80/60 °C)	Kilowatts [kW]	10,3/14,7	15,7/23,5	20,6/34,3
Rendement normalisé (à 75/60 °C) déterminé selon – DIN 4702 -8	Pourcent [%]	102	102	101,5
Rendement normalisé (à 40/30 °C) déterminé selon – DIN 4702 -8	Pourcent [%]	105	105	104,5
Valeurs des gaz d'échappement				
Température des gaz d'échappement en mode de chauffage 40/30 °C selon – DIN EN 13384 -1	Celsius [°C]	30 ... 35	30 ... 35	39
Température des gaz d'échappement max. 80/60 °C selon – DIN EN 13384 -1	Celsius [°C]	57	57	70
Débit massique des gaz d'échappement max.	Kilogrammes par heure [kg/h]	16,1/23,0	24,6/36,9	32,2/53,7
Classe NOx		3		
Émissions d'oxyde d'azote (corrigées)	mg/kWh	76/95	89/95	76/95
Émissions de CO	mg/kWh	20/19	20/25	20/24
Quantité d'eau de condensation à 40/30 °C, max.	Litre(s) par heure [l/h]	1,1	1,7	2,5
Valeur pH (pour mazout contenant du soufre), env.		2		
Valeurs hydrauliques				
Température de départ max. réglable	Celsius [°C]	85 (réglage d'usine : 75 °C)		
Surpression de service autorisée	bar [bar]	3 (4)		
Résistance côté eau $\Delta t = 20$ K	Millibars [mbar]	< 5	< 10	< 20
Résistance côté eau $\Delta t = 10$ K	Millibars [mbar]	< 20	< 25	< 55
Valeurs de raccordement				
Raccordement électrique	V/Hz	230/50		
Puissance élect. max. absorbée (sans pompe de chauffage)	Watts [W]	170	205	220
Puissance absorbée (veille)	Watts [W]	6		
Type de protection		IP 20		
Raccordements				
Départ / retour de chauffage, retour du ballon	"	Rp 1		
Raccord d'évacuation de l'eau de condensation	∅ Millimètres [mm]	21		

7 Caractéristiques techniques

Désignation	Unité	VKO 156/3-7	VKO 256/3-7	VKO 356/3-7
Dispositif de remplissage/vidange	"	DN15		
Raccord d'air/des gaz d'échappement	DN	80/125		
Dimensions / Poids				
Hauteur (pièce intermédiaire avec orifices de contrôle comprise)	Millimètres [mm]	1272 (1382)		1272 (1382)
Largeur	Millimètres [mm]	570		720
Profondeur	Millimètres [mm]	700		850
Poids de montage de l'appareil complet	Kilogrammes [kg]	140		175
Poids du brûleur sans bride	Kilogrammes [kg]	9,15	9,15	10,4
Poids total avec bride	Kilogrammes [kg]	2,5	2,8	5,3
Capacité en eau	Litres [l]	85		120
Poids en ordre de marche de l'appareil complet	Kilogrammes [kg]	225		295

7.1: Caractéristiques techniques

Index

A

Anomalie

F.22.....	21
F.28.....	21
F.29.....	21
F.50.....	22

Appareil

mise hors tension.....	11
mise sous tension.....	11
Nettoyage.....	16

Appareil de chauffage

Remplissage.....	17
------------------	----

Appareil de régulation

VRC 630/VRS 620.....	13
----------------------	----

C

Caractéristiques techniques.....	25...26
----------------------------------	---------

Codes d'état

Affichage.....	19
----------------	----

Combustible.....	5
------------------	---

Conditions de garantie.....	24
-----------------------------	----

Conduites de mazout

Acier inoxydable.....	2
Système monotube.....	2

Corrosion

Air de combustion.....	4
------------------------	---

D

Domages sous l'effet du gel

Installation de chauffage.....	4
prévention.....	4, 23

E

Entretien.....	16
----------------	----

É

Économies d'énergie.....	15...16
--------------------------	---------

Éléments de commande

Boîtier de commande.....	8
--------------------------	---

État de l'appareil

Contrôle.....	19
---------------	----

F

Fonction

Chaudière mazout à condensation.....	7
--------------------------------------	---

Fonction Ramonage.....	14
------------------------	----

G

Garantie.....	24
---------------	----

Générateur de chaleur

Remplissage.....	17
------------------	----

I

Installation

présentant une fuite.....	3
Remplissage.....	17

Installation de chauffage

présentant une fuite.....	3
Remplissage.....	17

Interrupteur principal

mise hors tension.....	11
mise sous tension.....	11

M

Mesure des gaz d'échappement

Exécution.....	14
----------------	----

Mise au rebut.....	23
--------------------	----

Mise hors service

Appareil.....	23
---------------	----

Mode de chauffage

désactivation.....	14
--------------------	----

Mode de fonctionnement

Chaudière mazout à condensation.....	7
--------------------------------------	---

N

Notice

Validité.....	1
---------------	---

P

Plan de maintenance

Contrôle.....	17
---------------	----

Pression de l'installation

Contrôle.....	16
---------------	----

Pression de remplissage

Contrôle.....	16
---------------	----

Production d'eau chaude

activée.....	14
--------------	----

Appareil de régulation.....	13
-----------------------------	----

désactivation.....	13
--------------------	----

mise hors tension.....	13
------------------------	----

Régulateur.....	13
-----------------	----

Protection avant

Pose.....	7
-----------	---

Retrait.....	6
--------------	---

R

Recyclage.....	23
----------------	----

Régulateur

VRC 630/VRS 620.....	13
----------------------	----

Index

S

Structure

Chaudière mazout à condensation7

T

Température du ballon

Appareil de régulation 13

Réglage..... 13

Régulateur 13

Température du départ de chauffage

Appareil de régulation 12

Réglage..... 12

Régulateur 12

0020124854_00

N.V. Vaillant S.A.

Golden Hopestraat 15 ■ B-1620 Drogenbos

Tél. +32 2 334 93 00 ■ Fax +32 2 334 93 19

Service après-vente +32 2 334 93 52 ■ Service après-vente +32 2 334 93 52

Klantendienst +32 2 334 93 52

info@vaillant.be ■ www.vaillant.be

VAILLANT GROUP FRANCE

"Le Technipole" ■ 8, Avenue Pablo Picasso

F-94132 Fontenay-sous-Bois Cedex

Téléphone +33 1 49 74 11 11 ■ Fax +33 1 48 76 89 32

Assistance technique +33 826 27 03 03 (0,15 EUR TTC/min) ■ Ligne Particuliers +33 9 74 75 74 75 (0,022 EUR TTC/min + 0,09 EUR TTC de mise en relation)

www.vaillant.fr